

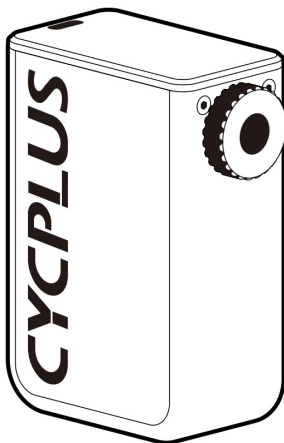

AS2 Pro

Hustička pneumatik bicykla



Používateľská príručka

POZOR

1. Pri vnútorných dušiach z TPU s živicovými ventilmi nezabudnite použiť predlžovaciu vzduchovú hadicu, inak sa ventily môžu v dôsledku prehriatia roztaviť.

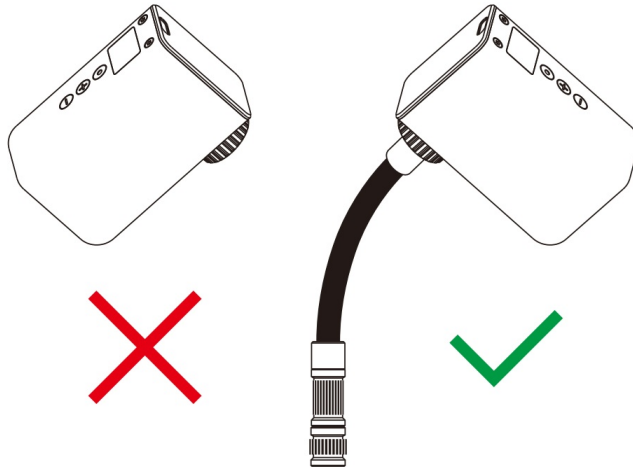

Živica

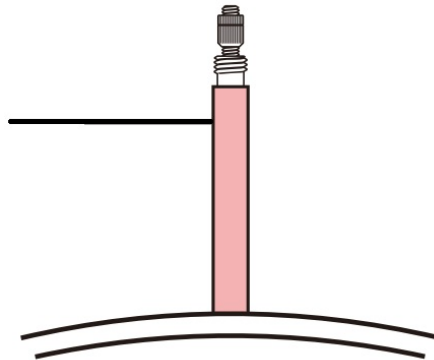

2. Ventil môže byť po dokončení nafukovania veľmi horúci. Dávajte pozor, aby ste si nepopálili prsty.

HORÚCE!

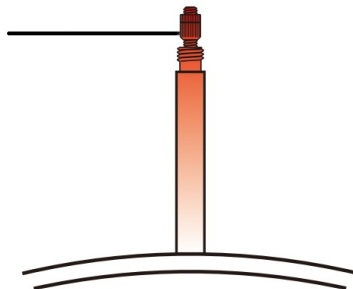

Obsah balenia

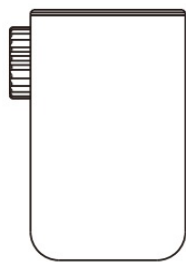

Nafukovač



Silikónové puzdro



Vodotesná taška



Pilier



Tesniaca časť



Hadica

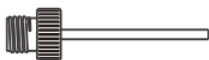

Guľôčková ihla



Prevodník ventilu
Presta

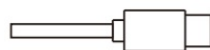

Kábel

Detaily

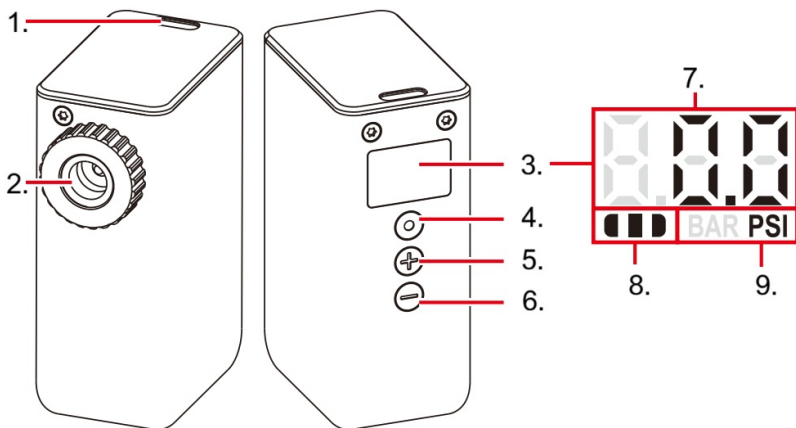

1. Nabíjací port typu C

2. Tryska

3. LED obrazovka

4. Tlačidlo napájania

5. Tlačidlo „+“

6. Tlačidlo „-“

7. Hodnota tlaku

8. Úroveň nabitia batérie

9. Tlaková jednotka

Adaptácia vzduchovej trysky

Použiť priamo

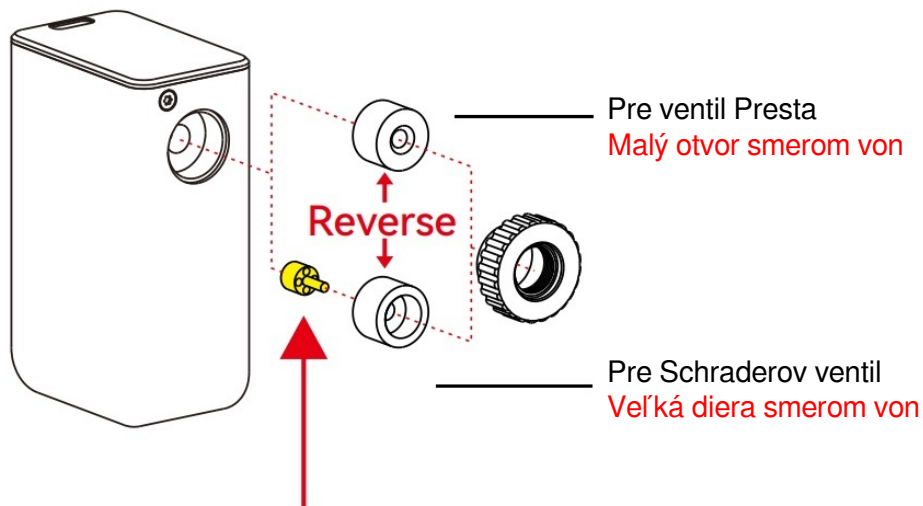

V prípade ventilu **Presta** odstráňte stíplik.

V prípade ventilu **Schrader** nainštalujte stíplik.

Použitie s hadicou

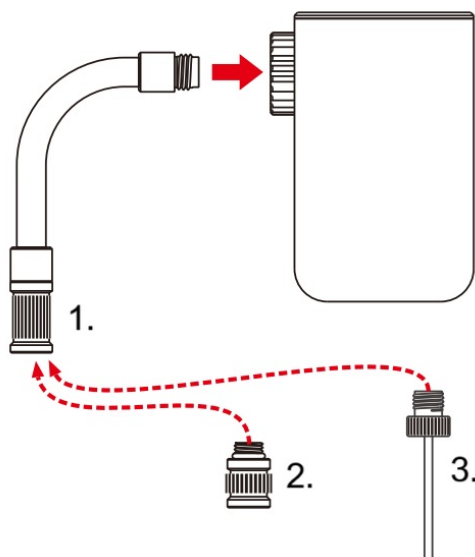

1. Pre Schraderov ventil

2. Pre ventil Presta

3. Pre guľový ventil

*Infátor je pripravený na použitie s ventilom Presta hneď po vybalení. V prípade ventilu Schrader je potrebné nastaviť trysku. Hadicu je možné pripojiť a používať priamo bez ohľadu na prítomnosť stíplika v tryske.

Ak je cieľový tlak vzduchu vyšší ako 100 PSI, použite ho s hadicou, aby ste zabránili úniku vzduchu z trysky.

Prevádzka

1. Pripojte vzduchový ventil

A. Pripojte trysku priamo k ventilu

Nastavte režim trysky a pripojte ju k ventilu. Počas vdychovania pevne držte trysku.

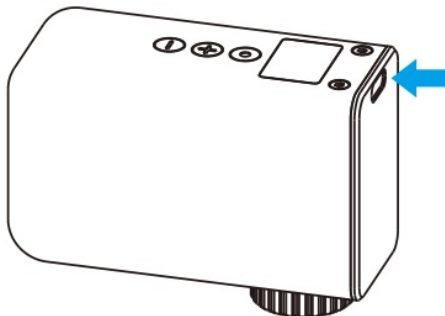

Prívod vzduchu

UPOZORNENIE:

Počas prevádzky sa nepribližujte k nabíjaciemu portu.

Poznámka:
Vždy najskôr uvoľnite maticu.



B. Použite hadicu

Držte hadicu a vhodný adaptér a potom ho pripojte k ventilu. Pri použití ventilu Schrader sa odporúča použiť hadicu.

2. Zapnite a nastavte cieľový tlak vzduchu

Dlhým stlačením tlačidla napájania zariadenie zapnete a rozsvieti sa obrazovka, ktorá zobrazuje tlak vzduchu v reálnom čase.

Súčasným stlačením tlačidiel „+“ a „-“ prepínate medzi PSI a BAR. Cieľový tlak upravte pomocou tlačidiel „+“ a „-“. Nastavený tlak sa zobrazí 3 sekundy a potom sa vráti na aktuálny tlak.

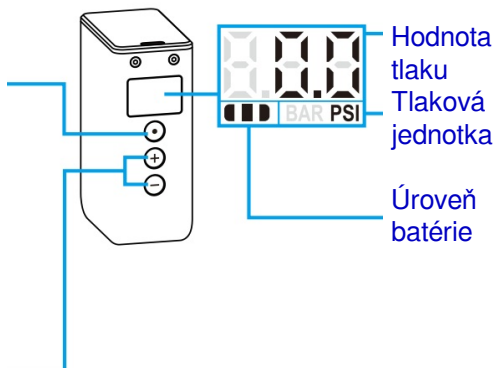

3. Nafukovanie

Stlačením tlačidla napájania spustíte nafukovanie. Po dosiahnutí cieľového tlaku vzduchu sa automaticky vypne.

4. Vypnite

Dlhým stlačením tlačidla napájania vypnete zariadenie. Ak sa vzduchové čerpadlo nespustí a do 1 minúty po zapnutí nevykonáte žiadnu operáciu, automaticky sa vypne.

Poznámky

1. Pred použitím nafukovač úplne nabite.
2. Nafukovač sa môže počas prevádzky zahriať, preto ho používajte so silikónovým puzdrom.
3. Pred nafukovaním a počas neho pritlačte hustilku k ventilu a upravte jej polohu, aby ste predišli úniku vzduchu.
4. Je normálne cítiť ťah pri sťahovaní hustilky z ventilu Presta po nafúknutí.

Nabíjanie

Nabite ho vhodnou nabíjačkou. Počas nabíjania sa indikátor batérie na obrazovke rozsvieti a postupne bliká. Keď je batéria úplne nabitá, rozsvietia sa všetky kontrolky batérie.

Zobrazenie
úrovne nabitia
batérie

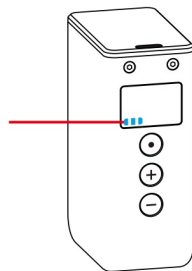

Chyba kontextového okna

Kód	Popis	Riešenie
EE2	Ochrana pred nadprúdom	Vypnite a reštartujte zariadenie.
EE7	Abnormálna rýchlosť motora	Vypnite a reštartujte zariadenie.
EE8	Porucha tlakomeru	Vypnite a reštartujte zariadenie.
EE9	Ochrana proti zastaveniu	Vypnite a reštartujte zariadenie.
E10	Ochrana proti nízkemu napätiu	Nedostatočná batéria, prosím, nabite ju.
HOT	Výstraha pred prehriatím	Zabráňte dlhodobému používaniu na priamom slnečnom svetle. Vyhnite sa nepretržitej prevádzke po dlhú dobu. Pred obnovením nafukovania sa na 10 minút zastavte.

Špecifikácie

Veľkosť	70 x 49 x 28 mm
Hmotnosť	120 g
Batéria	420 mAh 7,4 V 3,11 Wh
Nabíjací port	Typ C 5V 2A / 7V 1,5A
Súčasný	2,5 – 8,5 A
Pracovná teplota	0 °C ~ 40 °C
Maximálny tlak	120 PSI

Informácie o výrobcovi

Company Spoločnosť Chengdu Chendian Intelligent Technology Co., Ltd.

Address č. 88, Tianchen Road, Chengdu, provincia Sichuan, Čína.

Warranty Bezplatná oprava alebo výmena do 2 rokov v prípade poškodenia, ktoré nespôsobil používateľ.

Contact [steven\(@\)cycplus.com](mailto:steven(@)cycplus.com)

Aby sme neustále zlepšovali funkčnosť produktu a používateľskú skúsenosť, môžeme vykonať úpravy dizajnu, funkcií alebo príslušenstva produktu. Skutočný produkt, ktorý dostanete, sa môže líšiť od popisu v tejto príručke. Ako konečnú referenciu riad'te sa fyzickým produktom. Vyhradujeme si právo upravovať produkty bez predchádzajúceho upozornenia. Ďakujeme za pochopenie a podporu!