

# CYCPLUS

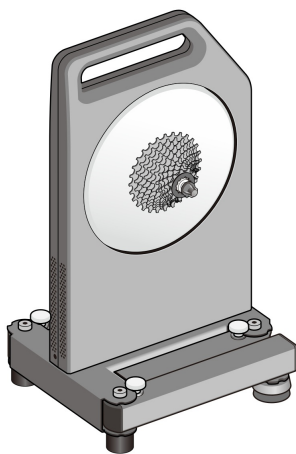

**Inteligentný cyklistický trenažér**



**Používateľská príručka**

# Obsah balenia

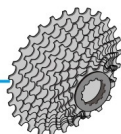
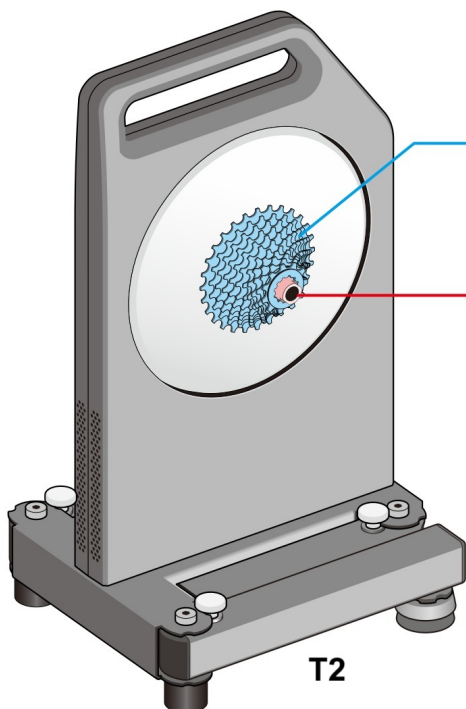

Kazeta  
predinštalované



Adaptér s priečnou oskou R  
predinštalované



Adaptér s priečnou oskou – L  
predinštalované



Rýchlopínací adaptér R



Rýchlopínací adaptér - L



17 mm kľúč  
pre adaptér s priečnou  
oskou R



imbusový kľúč  
pre rýchlopínací  
adaptér R



8-10 rýchlostí  
rozpera kazety



Dištančná podložka  
pre nastavenie kazety [7x]  
Vrátane 2  
predinštalovaných ks



Dištančná podložka  
kotúčovej brzdy



Dištančné dosičky  
olejových kotúčových  
brzd



Rýchle uvoľnenie



Sieťový adaptér



Sieťový kábel



Tlmiaca podložka

# Uzemnenie a stabilizácia T2

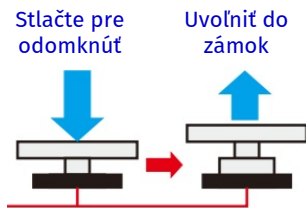
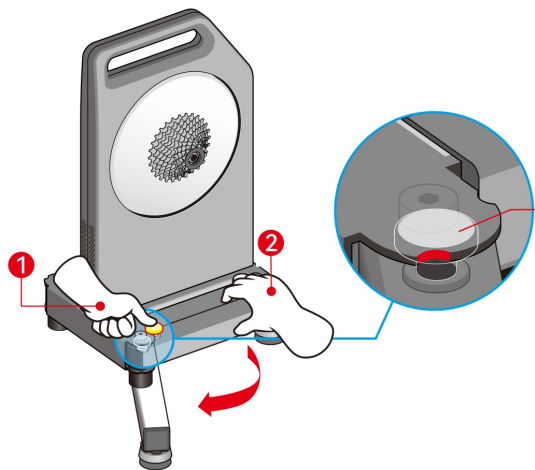

Zarovnajzte západku zámku so zárezom a uistite sa, že západka vyskočí a zablokuje uhol nohy.

1. Stlačte a podržte západku zámku.
2. Rozložte nohu.

3. Postupne rozložte všetky nohy.

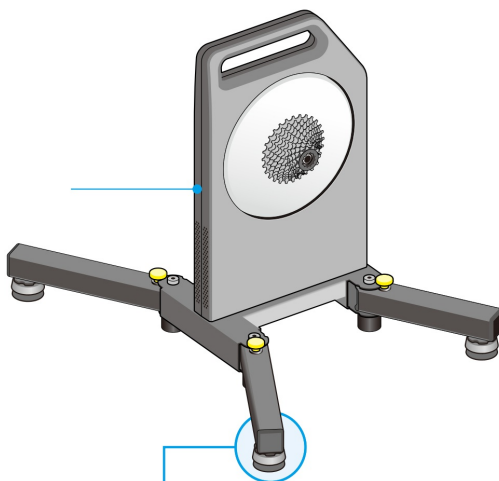

4. Nastavte vyrovnávacie nožičky, aby ste vyvážili a stabilizovali T2.

## Nastavte výšku nohy.

Otočte v smere hodinových ručičiek na zvýšenie

Otočte proti smeru hodinových ručičiek nadol

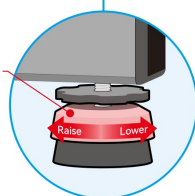

## Zablokujte výšku chodidla.

Otočte proti smeru hodinových ručičiek na zaistenie

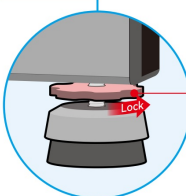

# Montáž kazety

T2 je dodávaný s predinštalovanou kazetou. Ak potrebujete namontovať ďalšiu, prečítajte si pokyny nižšie.

1. Pri 8/9/10 rýchlostných kazetách nasadte pred inštaláciou kazety podložku.

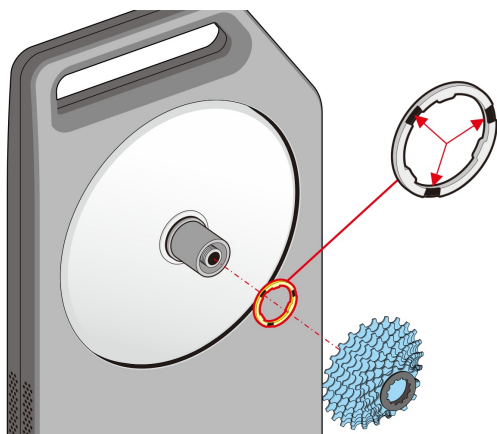

Dištančná podložka kazety  
S výrezom smerom von

8/9/10 rýchlostná kazeta

2. Pre 12-rýchlostné kazety SRAM bude potrebné dokúpiť náboj XDR.

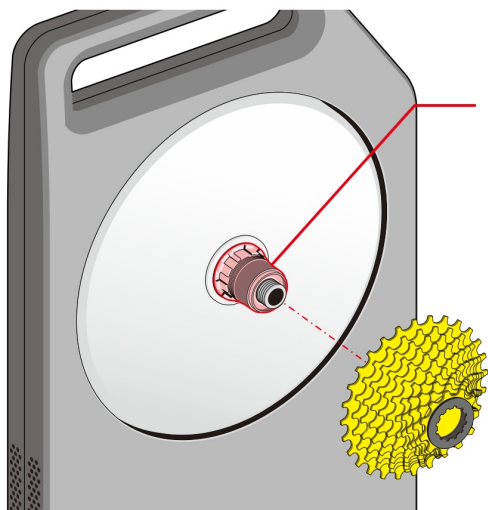

XDR hub

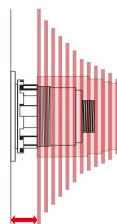

Tip  
Po zatlačení kazety do náboja ju  
zaistíte pomocou nástrojov na  
vybratie kazety.

12-rýchlostná kazeta SRAM

# Bezpečnostné opatrenia a vyhlásenie o odmietnutí zodpovednosti

1. Pred pokračovaním v inštalácii identifikujte typ rámu a štandard (s pevnou oskou alebo rýchlopínací systém).  
V prípade **osky s priečnym uchytením** si pozrite pokyny na inštaláciu v časti „2.4 Pre bicykle so zadnými priečnymi uchyteniami“. V prípade **rýchlopínacieho uchytenia** si pozrite pokyny na inštaláciu v časti „2.5 Pre bicykle s rýchlopínacími kolíkmi“.  
Pred montážou bicykla na T2 si pozorne prečítajte manuál a porovnajte ho so skutočnými dielmi, aby ste sa uistili, že sú všetky kompletne a správne nainštalované.
- 2.

V prípade hydraulických kotúčových brzd nainštalujte po demontáži zadného kolesa medzi brzdové doštičky podložku (ako je znázornené vpravo), aby ste predišli náhodnému zatvoreniu brzdy bez nasadeného rotora.  
Ak podložka dodaná s T2 nie je kompatibilná s vašou kotúčovou brzdou, použite vlastnú podložku doštičiek.

Pomocou tohto zárezu pripevníte dištančnú podložku k poistnému kolíku

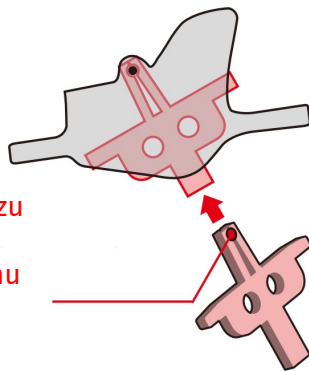

3. T2 je kompatibilný s väčšinou rámov s rýchlopínacími a pevnou osou vrátane rámov s kotúčovými brzdami. Existuje však niekoľko špeciálnych rámov, ktoré kvôli tvaru zadnej vidlice a umiestneniu kotúčových brzd nemusia byť s T2 kompatibilné.  
Bicykle s kotúčovými brzdami a tvarovanou zadnou stavbou, ako je znázornené nižšie, s najväčšou pravdepodobnosťou nebudú kompatibilné s T2 a neinštalujte ich násilím. Pri bicykloch s kotúčovými brzdami sa uistite, že kotúčová brzda nie je pritlačená k puzdru T2. Ak zistíte akýkoľvek kontakt alebo trenie, neinštalujte ich násilím.

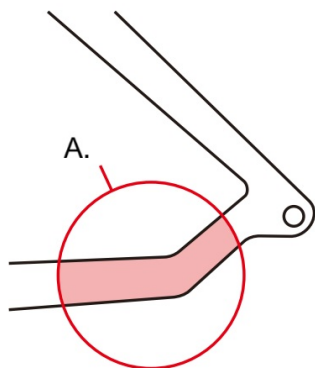

A. Špeciálny tvar reťazová vzpera

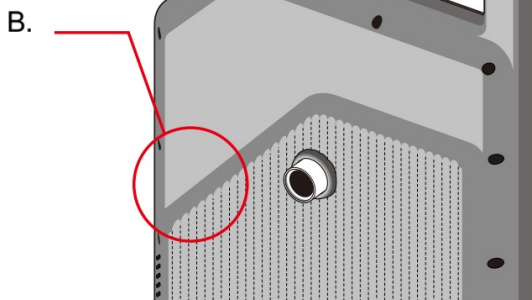

B. Možná oblasť v kontakte

4. Udržujte šošovku infračerveného senzora čistú a bez akýchkoľvek prekážok.
5. Pozorne si prečítajte návod a pri používaní T2 dodržiavajte pokyny v návode. Neváhajte nás kontaktovať so žiadosťou o podporu a nenúťte nás k inštalácii.

Spoločnosť CYCPLUS nezodpovedá za škody alebo straty spôsobené nesprávnou inštaláciou, nekompatibilným rámom bicykla alebo nútenou inštaláciou zo strany zákazníka.

## Pre bicykle so zadnými pevnými osami

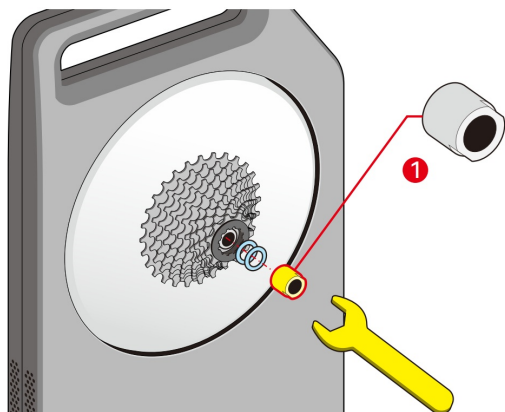

Nainštalujte adaptér Thru-axle-R pomocou 17 mm kľúča  
T2 sa dodáva s predinštalovaným adaptérom s priečnou oskou a 2 podložkami.

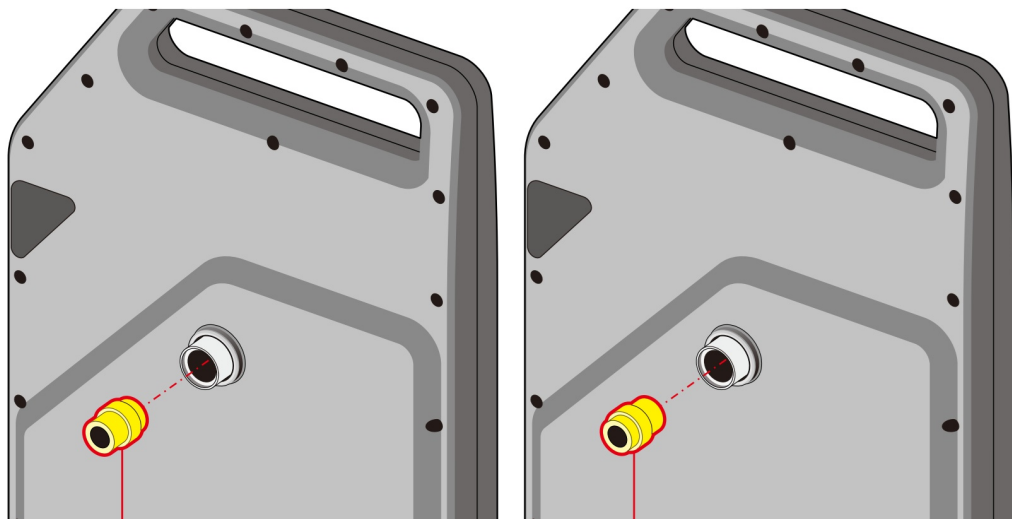

2

2. Nainštalujte adaptér Thru-axle-L

Smerom von pre  
Horský bicykel

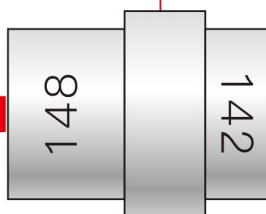

Smerom von pre  
Cestný bicykel



3. Vložte rýchlopínaciu špajdľu do osi T2 a nainštalujte maticu na miesto, ale zatiaľ ju neťahajte, aby ste mohli nainštalovať rám bicykla.

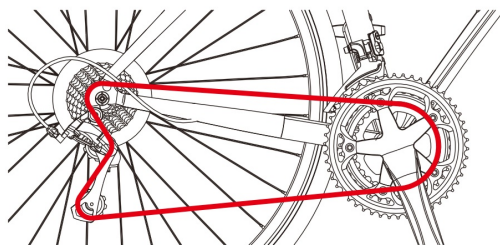

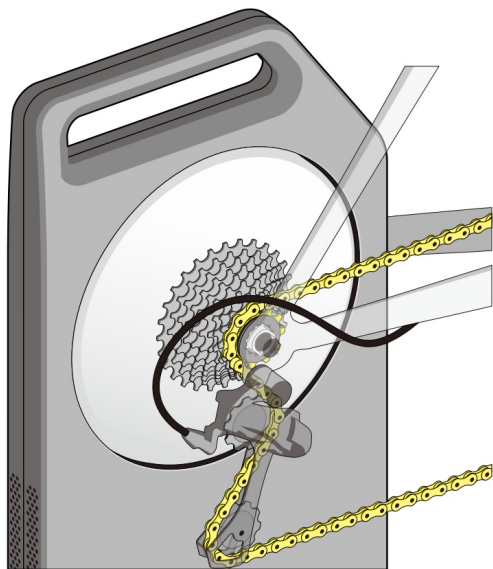

4. Nastavujte radiacu páku, kým reťaz nedosiahne najmenšie ozubené koleso ozubeného kola aj kazety.

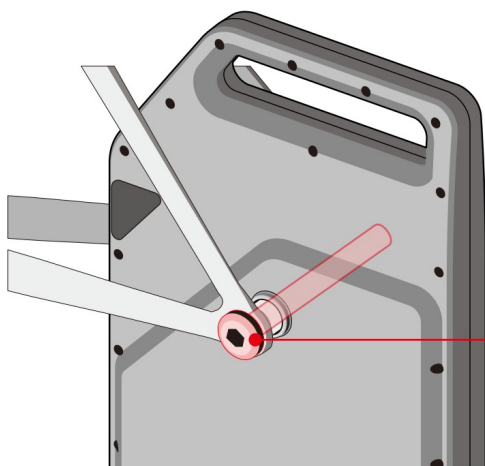

5. Zaisťte bicykel pomocou osky vášho bicykla.

Originálna priečna oska

6. Po inštalácii potraсте rámom bicykla, aby ste sa uistili, že je rám bezpečne upevnený k T3.



**POZOR!**

1. Nesprávne zaistenie bicykla môže viesť k vážnym škodám na majetku a zraneniu osôb.
2. Nikdy nenastavujte rýchlopínací ražeň ani osku, keď niekto sedí na bicykli.
3. Stále existuje niekoľko rámov bicyklov, ktoré nie sú kompatibilné s T2. Ak sa vyskytnú akékoľvek abnormality, okamžite zastavte inštaláciu.
4. Prečítajte si, prosím, vyhlásenie o odmietnutí zodpovednosti a neváhajte nás kontaktovať v prípade akýchkoľvek problémov s inštaláciou.

# Pre bicykle s rýchlopínacími špajdlami

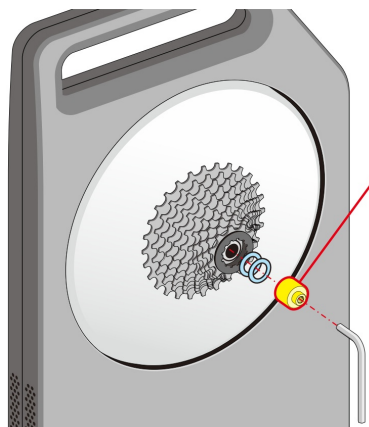

1

Nainštalujte rýchlopínací adaptér R pomocou imbusového kľúča T2 je dodávaný s predinštalovaným rýchlopínacím adaptérom. Pred inštaláciou ho odstráňte a skontrolujte, či sú nainštalované 2 dištančné podložky.

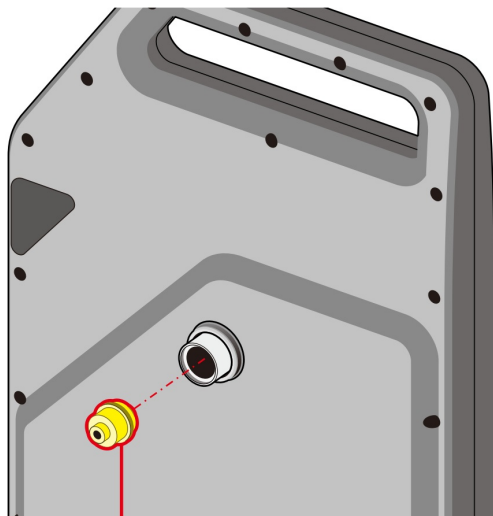

2

2. Nainštalujte rýchlopínací adaptér L

Smerom von pre  
Horský bicykel a  
cestný bicykel s  
kotúčovou brzdou

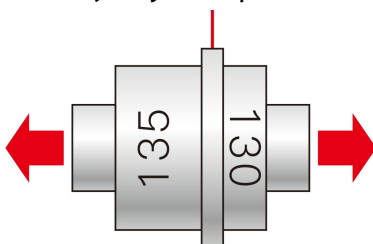

Smerom von pre  
Cestný bicykel s  
râfikovou brzdou

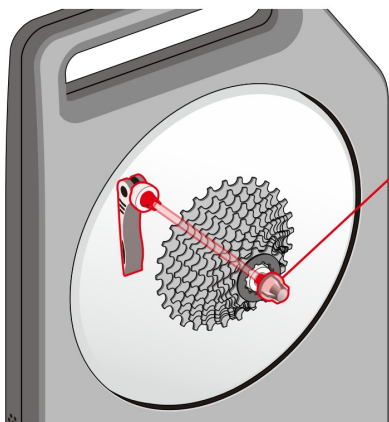

3

Vložte rýchlopínaciu špajdľu do osi T2 a nainštalujte maticu na miesto, ale zatiaľ ju neťahajte, aby ste mohli nainštalovať rám bicykla.

4. Nastavujte radiacu páku, kým reťaz nedosiahne najmenšie ozubené koleso ozubeného kolesa aj kazety.

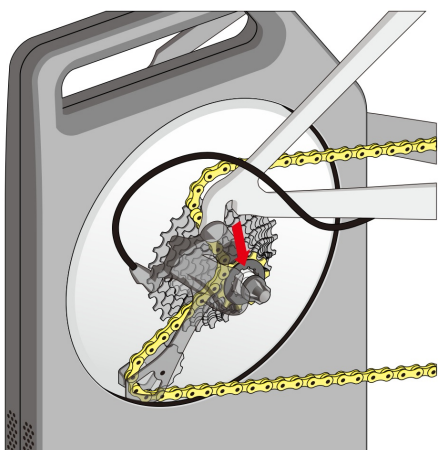
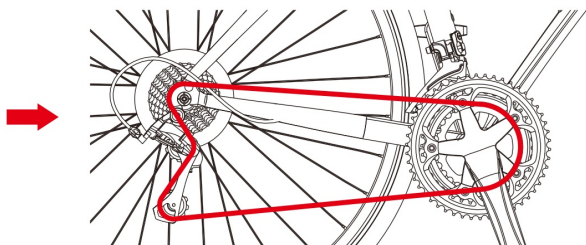

5

Zarovnajete reťaz bicykla s najmenším ozubeným kolesom kazety na T2 a namontujete rám na T2.

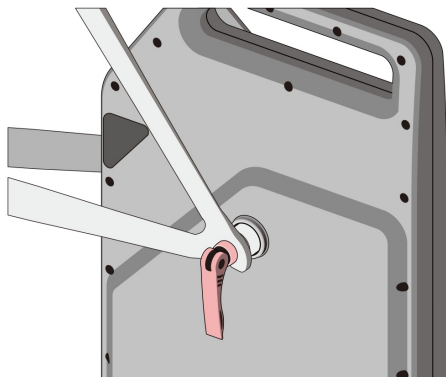

- 6** Nastavte poistnú maticu rýchlopínacieho ražňa a často zdvíhajte a súčasne stláčajte rukoväť, kým nedosiahnete vhodný odpor pri stlačení, potom stlačte rukoväť, aby ste ražeň zaistili.

**7.** Po inštalácii potraсте rámom bicykla, aby ste sa uistili, že je rám bezpečne upevnený k T2.



**POZOR!**

1. Nesprávne zaistenie bicykla môže viesť k vážnym škodám na majetku a zraneniu osôb.
2. Nikdy nenastavujte rýchlopínací ražeň ani osku, keď niekto sedí na bicykli.
3. Stále existuje niekoľko rámov bicyklov, ktoré nie sú kompatibilné s T2. Ak sa vyskytnú akékoľvek abnormality, okamžite zastavte inštaláciu.
4. Prečítajte si, prosím, vyhlásenie o odmietnutí zodpovednosti a neváhajte nás kontaktovať v prípade akýchkoľvek problémov s inštaláciou.

## Pripojenie napájania

Na napájanie zariadenia používajte iba sieťový adaptér, ktorý je súčasťou balenia T2.

V prípade potreby je možné vymeniť napájací kábel.

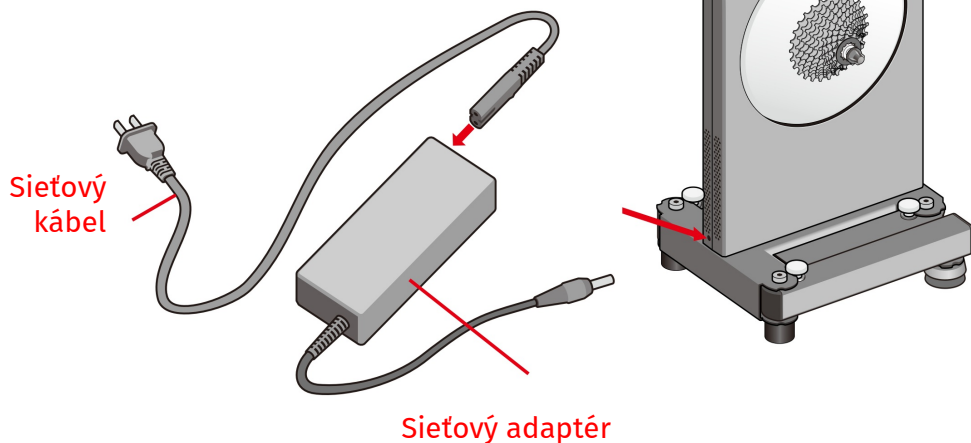

# Porovnanie pracovných režimov

T2 má 2 prevádzkové režimy, režim bez napájania a režim so zapojením do siete. Režim so zapojením do siete môže poskytnúť lepší zážitok z jazdy. Hlavné funkčné rozdiely medzi týmito dvoma režimami sú nasledujúce.

	Bezpólový režim	Režim pluginu
Pripojenie signálu	Pedál na generovanie energie pre bezdrôtové pripojenie. Po zastavení vydrží napájanie ďalších 5 minút.	Vždy pripravený na pripojenie k BLE a ANT.
Simulácia zjazdu a zotrvačnosti	Nie je možné simulovať jazdu z kopca a zotrvačníc.	Podporuje simuláciu zotrvačnosti z kopca a zotrvačníc.

**Pre jazdcov s vysokou intenzitou:**

Odporúča sa použiť **režim plug-in**, aby sa T2 po jazde mohlo odvieť teplo.

## Ukazovatele

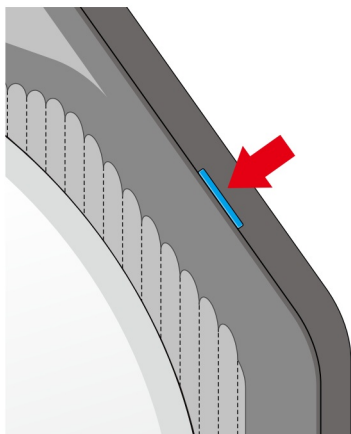

Indikátor zobrazuje prevádzkový stav trenažéra.

**Bliká namodro** – BLE nie je pripojené.

**Svieti modrá** – BLE je pripojené.

**Bliká červená** – Aktivovaná ochrana proti prehriatiu.

**Svieti na červeno** – Zistená porucha, prestaňte jazdiť a kontaktujte zákaznícky servis.

# Aplikácia

## 1. Stiahnite si aplikáciu

Stiahnite si aplikáciu „CYCPLUS“ z App Store alebo Google Play.



CYCPLUS APP



## 2. Nie je potrebná žiadna kalibrácia

T2 je skutočný trenažér s priamym pohonom a nevyžaduje žiadnu kalibráciu.

## 3. Pripojenie cez BLE alebo ANT+

T2 podporuje BLE aj ANT+. Pre stabilnejšie pripojenie použite BLE. Pre ANT+ umiestnite prijímač blízko indikátora T2.

**Dôležité:** Naraz môže byť pripojená iba jedna cyklistická aplikácia. Nepoužívajte cyklopočítač, keď je pripojený k aplikácii v telefóne alebo počítači.

## 4. Riešenie problémov

Nemôžete nájsť trénera?

a. Odpojte trenažér na 5 minút.

b. Otvorte aplikáciu CYCPLUS, prejdite do nastavení a odpojte všetky zariadenia.

Pripomienka:

Ak trenažér zostane pripojený k iným zariadeniam, zatvorte všetky cyklistické aplikácie a odstráňte trenažér (CYCPLUS T2 XXXXX) zo spárovaných zariadení BLE.



# Dištančné podložky (pre prípadný hluk a trenie)

## Dištančná podložka pre nastavenie kazety (pre hlasný hluk reťaze)

Ak je hluk reťaze počas tréningu príliš hlasný, môže to byť spôsobené tým, že vzdialenosť medzi kazetou T2 a zadnou vidlicou (A) a vzdialenosť medzi vašou pôvodnou kazetou a zadnou vidlicou (B) sú odlišné a reťaz bicykla a kazeta k sebe dobre nesedia. Pre vaše pohodlie pri nastavovaní vzdialenosti sú medzi kazetou a adaptérom Thru-axle R alebo adaptérom s rýchlopúpaním R predinštalované 2 dištančné podložky.

1.  $A < B$ : T pridanie ďalších dištančných vložiek na nastavenie kazety k T2. Každý kus má hrúbku približne 0,4 mm.

2.  $A > B$ : T odstránenie niektorých dištančných vložiek na zmenšenie vzdialenosti. Ak problémy pretrvávajú aj po odstránení všetkých dištančných vložiek, kontaktujte nás so žiadosťou o pomoc.

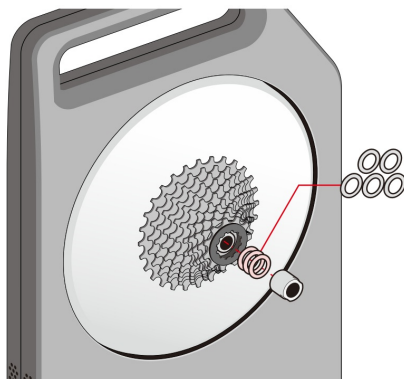

## Dištančná podložka kotúčovej brzdy (pre trenie)

Ak medzi kotúčovou brzdou na bicykli a krytom T2 vzniká trenie, môžete použiť podložky kotúčovej brzdy na zväčšenie vzdialenosti medzi nimi, aby ste predišli treniu počas tréningu.

\*Toto sa väčšinou stáva pri kotúčových brzdách SRAM s priemerom 140 mm.

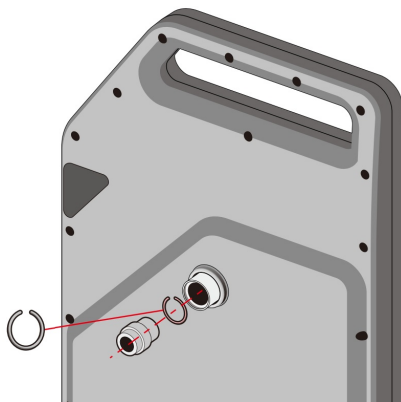

Navštívte náš kanál YouTube (CYCPLUS) pre podrobnejšie oficiálne videá alebo kontaktujte náš zákaznícky servis pre viac informácií.

# Špecifikácie

Model	CYCPLUS T2
Typ	Inteligentný priamy pohon – trenažér
Magnet	52 neodýmových magnetov + 48 sád elektromagnetických cievok
Štruktúra	Skladací tvar X
Rozmer (rozložený)	520 x 699 x 535 mm
Rozmer (zložený)	300 x 257 x 535 mm
Čistá hmotnosť (s kazetou)	38,1 libier (17,3 kg)
Napájací zdroj	48 V / 1,25 A (podporovaný režim bez napájania)
Maximálny výkon	2200 W
Výstupný výkon (40 km/h)	1800 W
Presnosť	±1 %
Kalibrácia	Nie je potrebná kalibrácia
Maximálny sklon	Maximálny stúpací odpor 20 %, < 20 % pri rýchlostiach < 18 km/h
Simulácia zjazdu z kopca	Iba režim pluginu
Maximálny krútiaci moment	85 Nm
Maximálna brzdná sila	250 N
Bezdrôtový signál	Bluetooth 5.0, ANT+
Protokol ANT+FE-C	√
Protokol FTMS	√
Kompatibilné s rámom	5 x 130 / 5 x 135 (rýchlopínací mechanizmus) 12 x 142 / 12 x 148 (pričná oska)
Kompatibilné s kazetami	Kazeta Shimano 8-12 rýchlostí Kazeta SRAM 8-11 rýchlostí 12-rýchlostná kazeta SRAM (potrebný náboj XDR)

# Oznámenie

1. Počas používania držte deti a domáce zvieratá mimo dosahu trenažéra.
2. Počas používania sa držte ďalej od motora a pohybujúcich sa častí.
3. Kryt T2 sa počas používania zahrieva. Uistite sa, že chladiace otvory sú čisté. Pri intenzívnej jazde zapojte ventilátor do zásuvky.
4. Pred použitím používajte trenažér na stabilnom povrchu s nastavenými vyrovnávacími nožičkami.
5. Pri jazde na trenažéri buďte opatrní v stojí.
6. Neinštalujte ani nerozoberajte bicykel, kým sa trenažér úplne nezastaví.
7. Nepoužívajte na napájanie trenažéra iný zdroj energie.
8. Pred každou jazdou sa, prosím, uistite, že je bicykel správne nainštalovaný.

## Informácie o výrobcovi

**Company** Spoločnosť Chengdu Chendian Intelligent Technology Co., Ltd.

**Address** č. 88, Tianchen Road, Chengdu, provincia Sichuan, Čína.

**Warranty** Bezplatná výmena alebo oprava do 1 roka.

**Contact** [steven\(@\)cycplus.com](mailto:steven(@)cycplus.com)

Aby sme neustále zlepšovali funkčnosť produktu a používateľskú skúsenosť, môžeme vykonať úpravy dizajnu, funkcií alebo príslušenstva produktu. Skutočný produkt, ktorý dostanete, sa môže líšiť od popisu v tejto príručke. Ako konečnú referenciu riadte sa fyzickým produktom. Vyhradzujeme si právo upravovať produkty bez predchádzajúceho upozornenia. Ďakujeme za pochopenie a podporu!